

45 シームレス両引き羽子板Ⅱ

● 溶接をしないプレス一体成型とすることで、強度の安定化、軽量化を図りました。

短期耐力 **9.3** kN
N値 **1.7** 以下
告示1460 **ほ** クロメート



■ 製品図

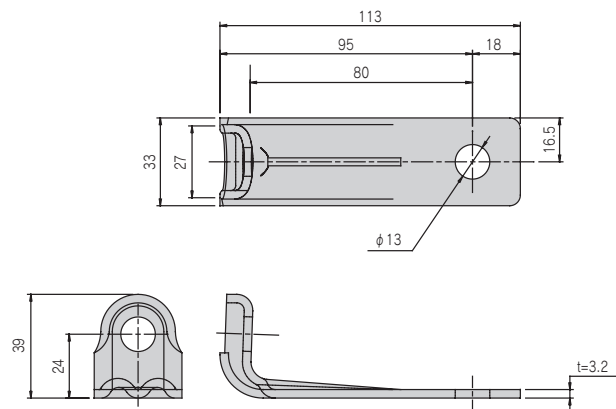

■ 取付図

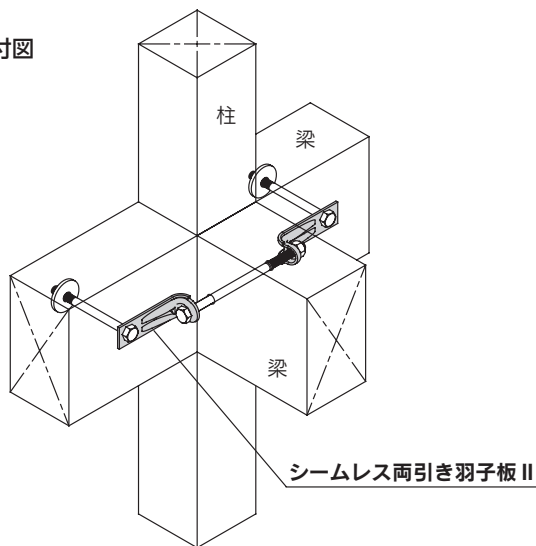

■ 施工例



注意点

● 六角ボルトと座金は別売となります。

商品コード	規格・寸法	入数	設計価格	記号
1200113330	33×113	50個/ケース	150円	SSB-C

材質	JIS G 3134 SPFH 540相当 3.2t
表面処理	JIS H 8610 及び JIS H 8625 Ep-Fe/Zn8/CM2
耐力	短期基準接合引張耐力9.3kN
法規制	平成12年建設省告示第1460号第2号表三(ほ)に該当
試験機関	ハウスプラス確認検査(株) HP08-KT002